



CODE **SP545** #Barcode. 8858787020870 ราคา **฿11,000.00**

ชื่อ **เครื่องดูดควันชนิดติดตั้งในเฟอร์นิเจอร์ MEX รุ่น SP545**

Name **MEX BUILT-IN HOOD MOD. SP545**

คุณสมบัติ

- เครื่องดูดควันชนิดติดตั้งในเฟอร์นิเจอร์ ขนาด 54 ซม.
- มอเตอร์ดูดควัน 320 วัตต์ โครงอะลูมิเนียม
- กำลังดูดอากาศรวมสูงสุด 1,050 ลบ.ม/ชม.
- กำลังดูดสุทธิสูงสุด 900 ลบ.ม/ชม.
- ปุ่มควบคุมใช้งานง่าย แบบอิเล็กทรอนิกส์
- ปรับระดับความแรงมอเตอร์ได้ 3 ระดับ
- ฟیلเตอร์กรองไอน้ำมัน ความหนา 5 ชั้น
- ไฟส่องสว่างแบบ LED 2 ดวง (2 x 1 วัตต์)
- ใช้สำหรับระบบดูดอากาศออกภายนอกเท่านั้น

Product Feature

- 54 cm stainless steel built-in hood
- 1 Motor : 320 Watt Aluminum housing
- Gross extraction rate 1,050 m3/h
- Net extraction rate 900 m3/h
- Electronic control
- 3 Speeds
- 5 Layer aluminum filter
- 2 LED lamps (2 x 1 Watt)
- Can use extraction mode only

ข้อมูลทางเทคนิค

ขนาด : กว้าง x ลึก x สูง : 54.0 x 29.0 x 24.5 ซม.

ขนาดช่องเฟอร์นิเจอร์: 50.0 x 26.5 ซม.

ใช้ท่อนำอากาศขนาด \varnothing 150 มม.

อัตราการกินไฟสูงสุด : 322 วัตต์ 1.46 แอมป์

Technical Data

Dimension : W x D x H : 54.0 x 29.0 x 24.5 cm.

Cutting Size: L50.0 x W26.5 cm

Air outlet \varnothing 150 mm.

Nominal power : 322 W. 1.46 Amp

ขนาด

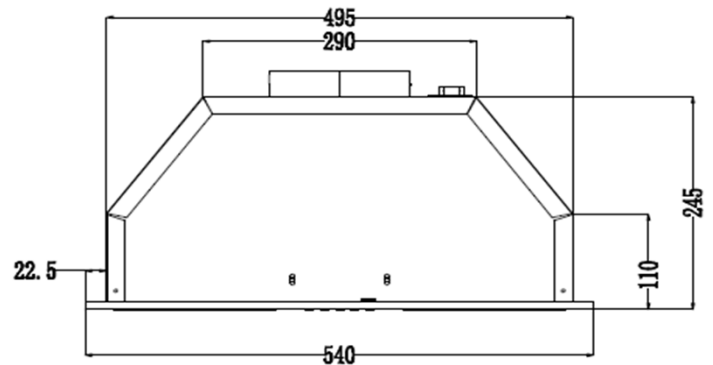
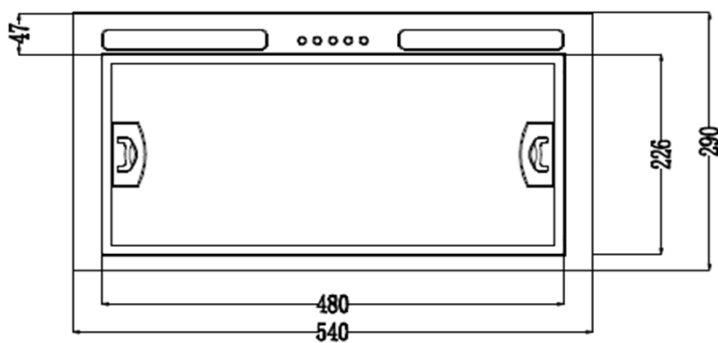

ข้อมูลผลิตภัณฑ์

น้ำหนักสินค้า : 7.60 กก.

น้ำหนักสินค้ารวมบรรจุภัณฑ์ : 9.50 กก.

ขนาดกล่องสินค้า: 61.5 x 36.5 x 33.5 ซม.

Product Data

Net weight : 7.60 kg.

Gross weight : 9.50 kg.

Packaging size : L61.5xW36.5xH33.5 cm